

Référence	Désignation	Nombre colis
72498	12U 600x600	1
72500	12U 600x1000	1

## Contenu du colis :

Pour des raisons de transport, le toit, les pieds et les roulettes sont retirés.

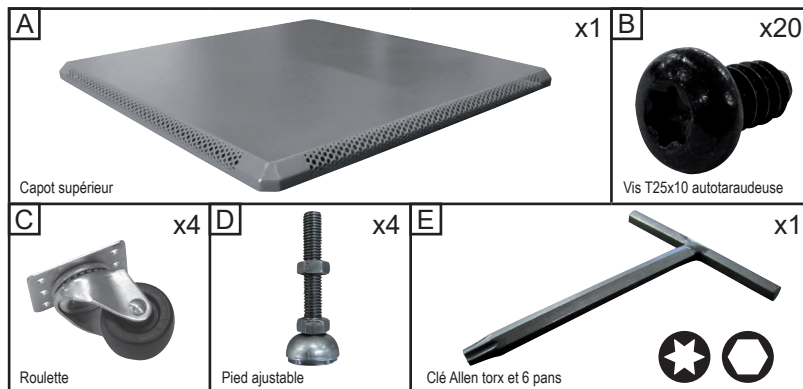

## Etape I

Fixer les pieds ajustables (D)x4. Visser les roulettes (C)x4 avec les vis (B)x16 à l'aide de la clé (E).



Répéter l'opération quatre fois.

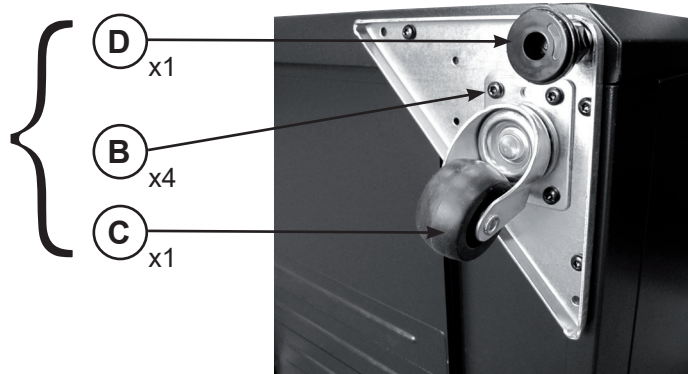

## Etape II

Retirer les panneaux latéraux. Visser le capot supérieur (A) au sommet de la baie avec les vis (B)x4. Pour finir, remettre les panneaux latéraux.

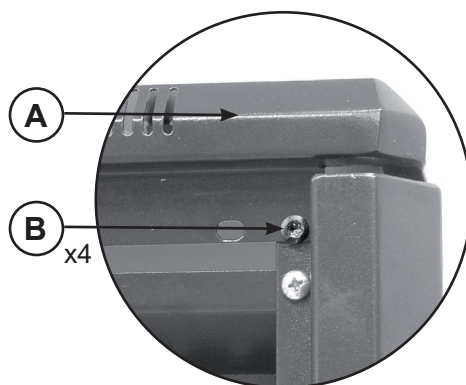

Socamont® solutions

## Configurations possibles des baies de brassage 12U ligne 500 :

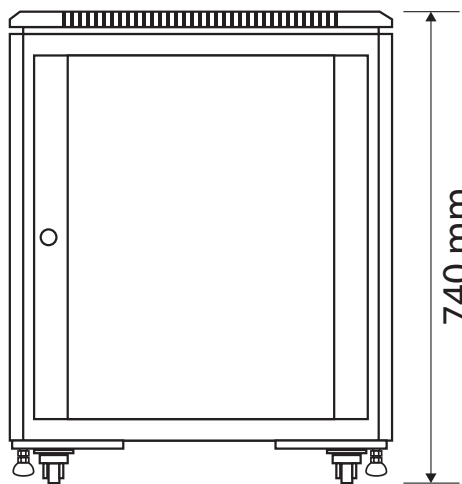

Avec toit et roulettes

740 mm

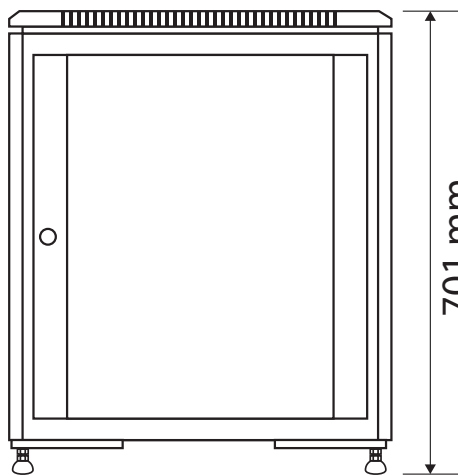

Avec toit et pieds

701 mm

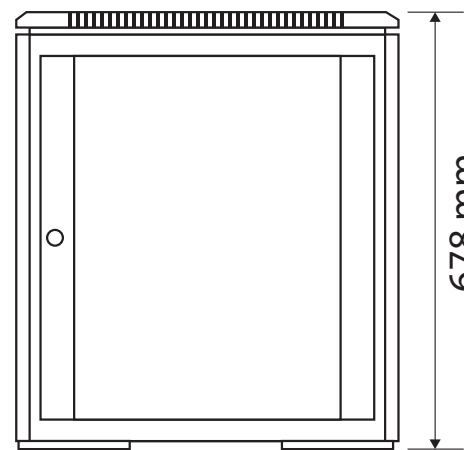

Avec toit, sans roulettes, sans pieds

678 mm

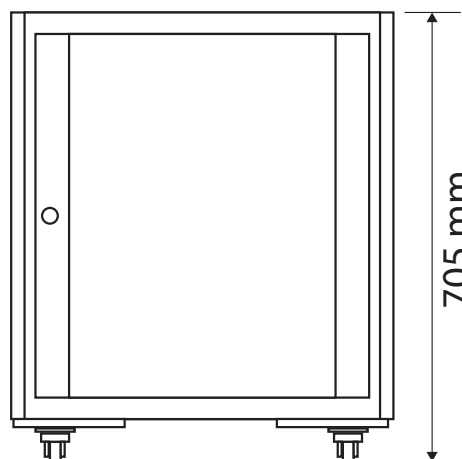

Avec roulettes sans toit

705 mm

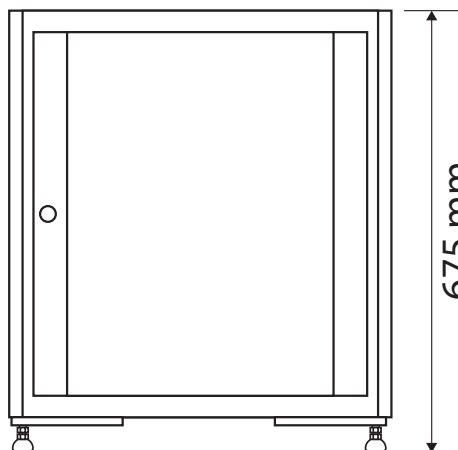

Avec pieds, sans toit

675 mm

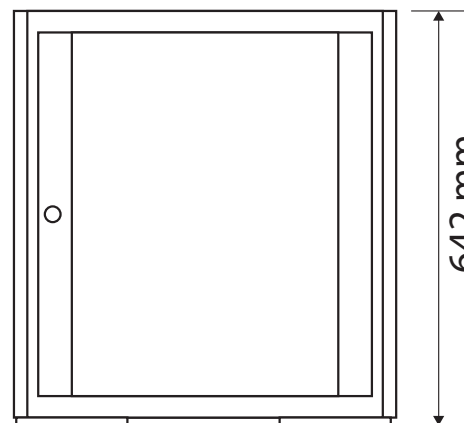

Sans toit, sans roulettes, sans pieds

642 mm

## Exemple d'aménagement :

